

UNICEF KINSHASA (RD CONGO)  
Attention: Supply & Logistics Unit  
Concession Immotex, n° 372,  
Avenue Colonel Mondjiba  
KINSHASA / NGALIEMA

DATE DE PUBLICATION: **04 octobre 2017**

**AVIS D'APPEL D'OFFRES**  
**N° LITB 2017-9134055B (REPUBLICATION)**

**IMPORTANT - INFORMATION ESSENTIELLE**

(L'OFFRE NE SERA CONSIDEREE QUE SI LE NUMERO DE L'APPEL D'OFFRES FIGURE SUR L'ENVELOPPE REPONSE)

DANS TOUTE CORRESPONDANCE RAPPELER LA REFERENCE :

**LITB-2017-9134055B- TRAVAUX DE RENFORCEMENT DU « SAFE HAVEN » AUX BUREAUX DE L'UNICEF A KINSHASA**

La référence « **LITB-2017-9134055B- Travaux de renforcement du « SAFE HAVEN » aux bureaux de l'UNICEF à Kinshasa** » doit impérativement figurer sur l'enveloppe contenant l'offre.

Veuillez nous faire parvenir dans une enveloppe scellée portant la référence de l'appel d'offres en marge, votre meilleure offre de prix en USD pour les travaux de renforcement du « SAFE HAVEN » tels que décrits en ANNEXE A.

Les offres, sous pli cacheté devront être déposées à la réception du Bureau de l'UNICEF Kinshasa, sis avenue Colonel Mondjiba, n° 372, Kinshasa – Ngaliema.

Les offres devront parvenir à l'UNICEF avant le **mercredi 18 octobre 2017, à 14h00' (heure de Kinshasa)**.

Les soumissionnaires sont invités à participer à la **visite des locaux qui sera organisée lundi, 09 octobre 2017 à 11h00'** (heure de Kinshasa) dans les bureaux de l'UNICEF à Kinshasa à l'adresse indiquée ci-haut. Cette visite permettra les soumissionnaires d'examiner le site des travaux ainsi que les environs et à réunir toutes les informations nécessaires à la préparation de son offre et à l'exécution des travaux.

Les plis contenant les offres seront ouverts en public à Kinshasa le même **mercredi 18 octobre 2017 à 14h30**, heure locale de Kinshasa. Les soumissionnaires intéressés sont invités à y assister (Maximum 2 participants par soumissionnaire).

Pour toute demande d'informations complémentaires ou demande de clarification, les soumissionnaires sont invités à écrire à l'adresse e-mail : [rdcinfoprourement@unicef.org](mailto:rdcinfoprourement@unicef.org)

Les amendements et/ou compléments d'information au document d'appel d'offres seront par ailleurs postés sur le site internet Pona Bana de l'UNICEF à l'adresse suivante : <http://ponabana.com/nos-appels-doffres/>

  
Supply Manager

## FORMULAIRE DE SOUMISSION

Le FORMULAIRE DE SOUMISSION doit être rempli, signé cacheté et renvoyé à l'UNICEF. Pour être valide, l'offre doit être constituée du présent formulaire accompagné:

- de la fiche de spécifications techniques jointe en Annexe D dûment complétée, signée et cachetée ;
- des **catalogues (fiches techniques) pour les rideaux métalliques et leurs moteurs** à joindre avec l'offre ;
- du devis quantitatif estimatif fourni en Annexe E dûment complété signé et cacheté ;
- d'une copie de document d'enregistrement en bonne et due forme auprès des autorités compétentes ;

L'offre doit être faite suivant les instructions contenues dans cet avis d'appel d'offres.

### **TERMES ET CONDITIONS DU CONTRAT**

Tout Bon de Commande ou Agrément à Long Terme résultant de cet Appel d'Offres contiendra les Termes et Conditions Généraux de l'UNICEF ainsi que tout autres Termes et Conditions spécifiques détaillés dans cet Appel d'Offres.

Le Soussigné, ayant lu les Termes et Conditions de l'Appel d'Offres LITB 2017-9134055B énoncés dans le document ci-joint, propose d'exécuter les services dans les Termes et Conditions énoncés dans le document.

Signature et cachet : \_\_\_\_\_

Date : \_\_\_\_\_

Nom et Titre : \_\_\_\_\_

Société : \_\_\_\_\_

Adresse physique : \_\_\_\_\_

Téléphone Bureau : \_\_\_\_\_

Personne de contact : \_\_\_\_\_

Cellulaire : \_\_\_\_\_

E-mail : \_\_\_\_\_

Validité de l'Offre : \_\_\_\_\_

Devise de l'Offre : Dollars Américain(USD)

Veuillez préciser après avoir pris connaissance des Termes de Paiement de l'UNICEF énoncés dans ce document, quelle est la remise proposée en fonction du délai de paiement:

Paiement à 10 jours : 3% \_\_\_\_\_ ; à 15 jours : 2,5% \_\_\_\_\_ ; à 20 jours: 2% \_\_\_\_\_

Autre rabais commercial proposé : \_\_\_\_\_

**ANNEXE A - TABLEAU RECAPITULATIF DES SPECIFICATIONS TECHNIQUES REQUISES**

N°	DESCRIPTION	UNITE	QTE	SPECIFICATIONS REQUISES
1	<b>RIDEAUX METALLIQUES</b>	Pce	6.00	Fo et Po rideaux métalliques (3.50 m x 1.50 m) à lames pleines en acier galvanisé. Ils doivent être motorisés au moyen d'un moteur tubulaire monophasé équipé d'un dispositif de dépannage fonctionnant par une boîte à boutons, émetteur avec télécommande et manuellement. L'installation électrique, les réparations d'enduit et de peinture, tous les accessoires de fixation et travaux relatifs à ce poste y compris.
2	<b>VOLETS METALLIQUES</b>	Pce	3.00	Fo et Po volets métalliques (2.25 x 1.10) m + 2 x (0.90 x 1.10) m en tôle métallique d'une épaisseur de 2 mm double face avec des cadres métalliques composés de cornières en fer de 5x5 cm équipés d'une serrure aluminium avec verrous verticaux. La peinture (antirouille et émail), la poignée, les réparations d'enduit à faire autour les cadres des volets, tous les accessoires de fixation et travaux relatifs à ce poste y compris.
3	<b>LOQUETS METALLIQUES</b>	Pce	2.00	Fo et Po loquets métalliques avec cadenas, y compris la réparation de peinture, tous les accessoires de fixation et travaux relatifs à ce poste.



## ANNEXE B - AUTRES INFORMATIONS

### **1. Lieu d'exécution :**

Bureaux de l'UNICEF à Kinshasa (Loft 10 - WASH) situés dans la concession Immotex (ex-Utexafrica), sise au n° 372, avenue colonel Mondjiba, Kinshasa / Ngaliema.

### **2. Echantillons :**

- Les soumissionnaires devront joindre à leurs offres des **catalogues (fiches techniques) pour les rideaux métalliques et leurs moteurs** conformément aux spécifications techniques proposées en Annexe D.
- En cas d'attribution du marché, la qualité des articles à livrer devra être strictement identique à celle de la fiche technique soumise ;

### **3. Echéance :**

- Le délai prévisionnel d'exécution des travaux par le prestataire est de **deux (2) mois et six (6) mois pour le période de garantie.**
- Le soumissionnaire assure la maîtrise d'œuvre déléguée des travaux, y inclus la gestion du planning.
- Les soumissionnaires établiront leurs propositions sur la base d'un délai incluant les phases préparatoires et d'achèvement à l'issue de la réception provisoire des travaux. A savoir que les travaux sur chantier devront être planifiés **pendant les week-ends et en dehors des heures de travail.**
- Le début des prestations est prévu pour le mois de septembre 2017. Le prestataire qui sera retenu devra être prêt à déployer ses équipes en conséquence.
- Tout retard de livraison fera l'objet de pénalité à hauteur de 0.2% par jour de retard de la valeur des articles jusqu'à un maximum de 10% de la valeur du marché, conformément à l'article 16 de la section "Instructions aux soumissionnaires".

### **4. Conditions d'éligibilité :**

- Etre enregistré en bonne et due forme auprès des autorités compétentes et avoir une durée d'existence d'au moins deux ans (*justificatifs à joindre à leurs offres*) ;
- Fournir la preuve d'avoir déjà réalisé des travaux métalliques (*Justificatifs à joindre: Bons de commande, contrats, etc.*) ;
- Disposer d'une capacité de préfinancement suffisante pour préfinancer l'ensemble de la commande.

### **5. Conditions de soumission :**

- Les offres partielles sont rejetées.
- UNICEF se réserve le droit de partager le marché entre plusieurs soumissionnaires.
- Les éléments à retourner avec l'offre, sans lesquels l'offre sera jugée non recevable :
  - Formulaire de Soumission (à compléter, signer et cacheter) ;
  - Annexe D : Offre Technique (à compléter, signer et cacheter)
  - Catalogues (fiches techniques) pour les rideaux métalliques et leurs moteurs ;
  - Annexe E : Offre financière (à compléter, signer et cacheter) ;
  - Copie de document d'enregistrement en bonne et due forme auprès des autorités compétentes ;

### **6. Demande de renseignement**

Les demandes de renseignements reçues **moins de deux (02) jours ouvrables** avant la date de clôture ne seront pas prises en compte.

## ANNEXE C - CAHIER DES PRESCRIPTIONS TECHNIQUES (C.P.T.)

Dans le cadre de l'amélioration et du renforcement de sécurité du personnel de l'UNICEF, le Bureau de l'UNICEF en RDC souhaite exécuter des travaux de renforcement des fenêtres, des impostes et des portes métalliques au Loft WASH pour la création du SAFE HAVEN aux bureaux de l'UNICEF à Kinshasa.

A cet effet, l'UNICEF souhaite recourir à un prestataire qui a les capacités technique et financière de pouvoir mettre en œuvre l'exécution de ces travaux.

### **PORTEES DES TRAVAUX**

Le prestataire est tenu de travailler dans le strict respect des règles de l'art. Il est en outre régie par toutes les clauses et conditions du cahier général des charges actuellement en vigueur en République Démocratique du Congo. Tout travail présentant des défauts sera refusé et toutes les conséquences de ce refus seront à charge du prestataire.

Afin de garantir les travaux de renforcement des fenêtres, des impostes et des portes métalliques au Loft WASH, il y a trois (3) principaux postes de travail à exécuter :

- Rideaux métalliques à installer sur les impostes existantes ;
- Volets métalliques à installer sur les fenêtres existantes ;
- Loquets métalliques avec cadenas à installer sur les portes existantes.

#### **1. Rideaux métalliques :**

La fourniture et la pose des rideaux métalliques (3.50 m x 1.50 m) sur les six (6) impostes à l'intérieur du loft WASH au niveau de la toiture. Ils sont de modèle similaire au rideau roulant existant à l'entrée des lofts mais **motorisés** :

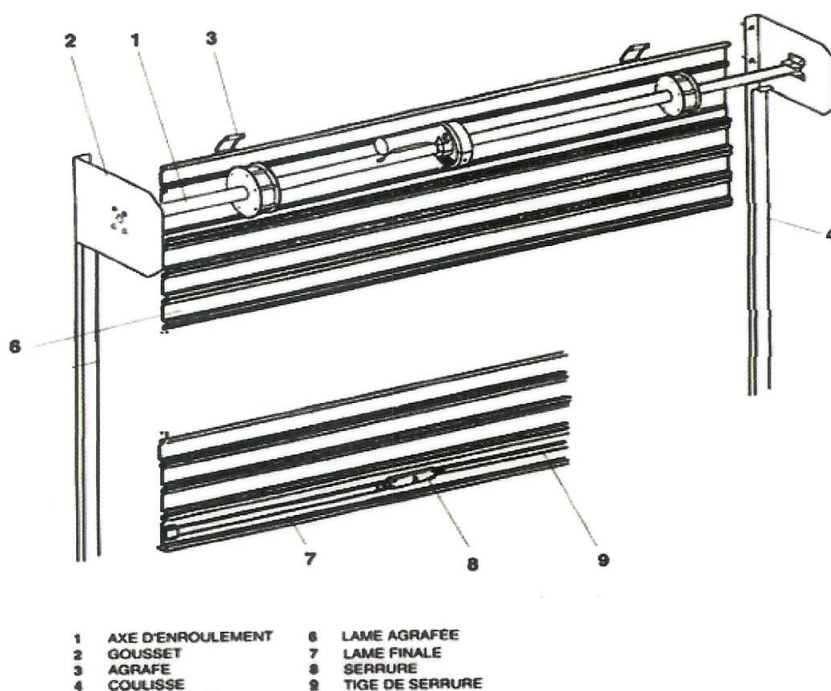

Les rideaux sont à lames pleines en acier galvanisé, totalement fermés pour offrir un bon niveau de sécurité. Les rideaux doivent être motorisés au moyen d'un moteur tubulaire monophasé équipé d'un dispositif de dépannage. Les moteurs tubulaires permettent d'enrouler ou de déployer le rideau métallique, même sans électricité.

Les rideaux motorisés doivent être équipés de différents dispositifs suivants :

- Boîte à boutons
- Emetteur avec télécommande
- Manuellement

Le système de fermeture doit être assuré par une serrure aluminium avec verrous latéraux pour une sécurité optimale.

Les rideaux métalliques doivent être fixés sur le gros œuvre (béton, briques pleines ou creuses, parpaings, charpente métallique).

**La fixation directe du rideau sur les cloisons ou les faux-plafonds est interdite.**

La fixation doit être assurée à l'aide de chevilles métalliques à expansion ou à scellement chimique. La présence de charpente métallique autorise la fixation du rideau par :

- Equerres de fixation et vis/écrous ( $\varnothing$  minimum : 8mm)
- Soudure directe des coulisses et des flancs sur la charpente.

L'installation électrique, les réparations d'enduit et de peinture, tous les accessoires de fixation et travaux relatifs à ce poste y compris.

## **2. Volets métalliques :**

La fourniture et la pose des trois (3) volets métalliques pour les trois (3) fenêtres à l'étage sur la façade du loft WASH (2.25 m x 1.10 m) + 2 x (0.90 m x 1.10 m).

Les volets sont similaires aux volets métalliques au rez-de-chaussée du loft WASH ; en tôle métallique d'une épaisseur de 2 mm double face avec des cadres métalliques composés de cornières en fer de 5x5 cm. Le système de fermeture doit être assuré par une serrure aluminium avec verrous verticaux pour une sécurité optimale.

La peinture (antirouille et émail), la poignée, les réparations d'enduit à faire autour les cadres des volets, tous les accessoires de fixation et travaux relatifs à ce poste y compris.

## **3. Loquets métalliques :**

La fourniture et la pose des deux (2) loquets métalliques avec cadenas pour les deux (2) portes blindées à l'étage au loft WASH, y compris la réparation de peinture, tous les accessoires de fixation et travaux relatifs à ce poste.

### **N.B.**

- L'offre technique devra montrer les spécifications, la marque et l'origine des équipements et des matériaux à utiliser par le prestataire.
- Le prestataire devra respecter les instructions données par la spécialiste sécurité et les ingénieurs de l'UNICEF pendant l'exécution des travaux.
- Le prestataire devra fournir des échantillons pour l'approbation par la spécialiste sécurité et les ingénieurs de l'UNICEF avant le démarrage des travaux.
- Le prestataire devra installer tous les éléments demandés par cet appel d'offre dans les endroits identifiés par la spécialiste sécurité et les ingénieurs de l'UNICEF.



**ANNEXE D - SPECIFICATIONS TECHNIQUES OFFERTES**

A COMPLETER, SIGNER, CACHER ET RETOURNER AVEC L'OFFRE

N°	DESCRIPTION	SPECIFICATIONS REQUISES	SPECIFICATIONS OFFERTES <i>(Spécifier ici toute déviation éventuelle par rapport aux spécifications requises)</i>
1	<b>RIDEAUX METALLIQUES</b>	Fo et Po rideaux métalliques (3.50 m x 1.50 m) à lames pleines en acier galvanisé. Ils doivent être motorisés au moyen d'un moteur tubulaire monophasé équipé d'un dispositif de dépannage fonctionnant par une boîte à boutons, émetteur avec télécommande et manuellement. L'installation électrique, les réparations d'enduit et de peinture, tous les accessoires de fixation et travaux relatifs à ce poste y compris.	<b>Spécifications offertes + Catalogues (fiches techniques) à joindre</b>
2	<b>VOLETS METALLIQUES</b>	Fo et Po volets métalliques (2.25 x 1.10) m + 2 x (0.90 x 1.10) m en tôle métallique d'une épaisseur de 2 mm double face avec des cadres métalliques composés de cornières en fer de 5x5 cm équipés d'une serrure aluminium avec verrous verticaux. La peinture (antirouille et émail), la poignée, les réparations d'enduit à faire autour les cadres des volets, tous les accessoires de fixation et travaux relatifs à ce poste y compris.	
3	<b>LOQUETS METALLIQUES</b>	Fo et Po loquets métalliques avec cadenas, y compris la réparation de peinture, tous les accessoires de fixation et travaux relatifs à ce poste.	

Délai d'exécution : **deux (2) mois**

OUI

NON

Période de garantie : **six (6) mois**

OUI

NON

Validité de l'offre : **quatre-vingt-dix (90) jours**

OUI

NON

Nom du soumissionnaire: .....

Signature : .....

Date : .....





## ANNEXE E - DEVIS QUANTITATIF ESTIMATIF

A COMPLETER, SIGNER, CACHER ET RETOURNER AVEC L'OFFRE

Nº	DESIGNATION	Ute	Qte	P.U.\$	P.T.\$
1-	Fo et Po rideaux métalliques (3.50 m x 1.50 m) à lames pleines en acier galvanisé. Ils doivent être motorisés au moyen d'un moteur tubulaire monophasé équipé d'un dispositif de dépannage fonctionnant par une boîte à boutons, émetteur avec télécommande et manuellement. L'installation électrique, les réparations d'enduit et de peinture, tous les accessoires de fixation et travaux relatifs à ce poste y compris.	pce	6.00		
2-	Fo et Po volets métalliques (2.25 x 1.10) m + 2 x (0.90 x 1.10) m en tôle métallique d'une épaisseur de 2 mm double face avec des cadres métalliques composés de cornières en fer de 5x5 cm équipés d'une serrure aluminium avec verrous verticaux. La peinture (antirouille et émail), la poignée, les réparations d'enduit à faire autour les cadres des volets, tous les accessoires de fixation et travaux relatifs à ce poste y compris.	pce	3.00		
3-	Fo et Po loquets métalliques avec cadenas, y compris la réparation de peinture, tous les accessoires de fixation et travaux relatifs à ce poste.	pce	2.00		
<b>TOTAL TRAVAUX</b>					

ARRETE LE PRESENT DEVIS A LA SOMME DE \_\_\_\_\_ DOLLARS US

Nom du soumissionnaire: .....

Signature : .....

Date : .....

## INSTRUCTIONS AUX SOUMISSIONNAIRES

### 1. MARQUAGE ET RETOUR DES OFFRES

1.1 Les plis contenant les offres doivent être hermétiquement fermés dans une enveloppe, clairement marquée (sur l'extérieur) du numéro de l'Appel d'Offres et doivent parvenir au bureau de l'UNICEF au plus tard à la date et l'heure indiquées.

1.2 Les plis contenant les offres devront être déposés dans la boîte prévue à cet effet se trouvant à la réception du bureau l'UNICEF Kinshasa situé dans la concession Immotex (ex-Utexafrica), sise au n° 372, avenue colonel Mondjiba, Kinshasa / Ngaliema. Veuillez-vous assurer que les enveloppes sont déposées à l'intérieur de la boîte.

1.3 Pour les offres transmises par courrier express (DHL), il est recommandé aux soumissionnaires de communiquer le tracking number par e-mail à l'adresse [rdcinfoprocedurement@unicef.org](mailto:rdcinfoprocedurement@unicef.org) pour suivi.

Toutefois, il incombe au soumissionnaire de se rassurer que son offre arrive avant la date de clôture et soit déposée dans la boîte prévue à cet effet conformément aux instructions aux soumissionnaires stipulées au point (1.1).

**Toute offre déposée doit être enregistrée sur la fiche de dépôt correspondante disponible à la réception. Toutes offres non enregistrées seront susceptibles d'être rejetées.**

### 2. DELAIS DE RÉCEPTION DES OFFRES

2.1 Les offres fermées reçues avant l'heure et la date de clôture indiquées seront gardées fermées. Le Comité d'évaluation des offres ouvrira les offres à la date et heure prévues, aucune offre arrivée par la suite ne sera considérée.

2.2 L'UNICEF n'acceptera aucune responsabilité quant à l'ouverture prématurée d'une offre qui n'aura pas été correctement adressée ou identifiée.

### 3. OUVERTURE DES OFFRES

Les soumissionnaires, ou leur représentant mandaté, peuvent assister à l'ouverture publique des offres à l'heure, date et lieu spécifiés. Les soumissionnaires doivent noter que l'ouverture des offres est le seul moment et lieu où les informations relatives à la tarification de leurs concurrents est disponible.

### 4. DEMANDE D'INFORMATION

Toute demande d'information concernant le cahier des charges doit être transmise par e-mail à l'adresse suivante : [rdcinfoprocedurement@unicef.org](mailto:rdcinfoprocedurement@unicef.org).

### 5. ERREUR DANS L'OFFRE

Il est attendu que les soumissionnaires examinent soigneusement le tableau de cotation et toutes les instructions concernant le travail ou l'offre. Ne pas le faire sera aux risques et périls des soumissionnaires. En cas d'erreur dans les montants, le prix unitaire prévaudra.

### 6. CORRECTIONS

Tout effacement, rature ou autre correction figurant sur l'offre doit être expliqué et la signature du soumissionnaire portée dans la marge.

### 7. MODIFICATION ET RETRAIT

7.1 Tout changement à l'offre doit être reçu avant la date et l'heure de clôture. Il doit être clairement indiqué qu'il s'agit d'une modification et remplace la précédente offre, ou clairement précisé quels sont les changements par rapport à l'offre initiale.



7.2 Une offre peut être retirée sur demande écrite (fax/email) reçue du soumissionnaire avant l'heure et la date de l'ouverture. Une négligence de la part du soumissionnaire ne lui confère aucun droit pour le retrait de l'offre après l'ouverture.

## **8. VALIDITE DES OFFRES**

Les offres doivent être valides pour une période d'au moins 90 jours.

## **9. TERMES DE LIVRAISON**

Pour la fourniture de services ne pas soumissionner en accord avec les Termes de Livraison demandés pourra invalider l'offre.

## **10. DEVISE DES OFFRES**

La monnaie utilisée est le Dollar Américain comme indiqué sur la page de garde de l'appel d'offres. **Veillez noter que l'UNICEF est exempt des taxes et TVA.**

Les soumissionnaires devront tenir compte de ce détail dans la structure de leurs prix.

## **11. TERMES DE PAYEMENT / RABAIS**

11.1 Les termes de paiement standards de l'UNICEF sont de 30 jours ouvrables après la réception de la facture accompagnée de tous les documents tels que les procès-verbaux de la réception des travaux et tout autre document pertinent stipulé dans le Bon de Commande/ Contrat de l'UNICEF.

11.2 Tout rabais doit clairement être indiqué dans le formulaire de l'offre.

## **12. ATTRIBUTION DU MARCHE ET NOTIFICATION**

12.1 Le Bon de Commande/Contrat sera attribué au(x) soumissionnaire(s) dont la combinaison prix/délais/qualité/réponse est conforme à l'Appel d'Offre.

12.2 UNICEF se réserve le droit de faire des arrangements multiples pour des biens et services ou, dans l'opinion de l'UNICEF, le soumissionnaire avec les prix les plus bas ne peut pas remplir les conditions des travaux ou si l'UNICEF considère que ces arrangements multiples sont dans l'intérêt de l'organisation.

12.3 En cas d'attribution de marche à un soumissionnaire qui n'a jamais reçu de Bon de Commande/Contrat de la part de l'UNICEF, celui-ci pourra recevoir un Bon de Commande/Contrat d'un service inférieur à l'Appel d' Offres pour permettre à l'UNICEF de vérifier la qualité des services.

12.4 Les soumissionnaires autoriseront les représentants de l'UNICEF la visite de ses facilités si ceux-ci en font la demande.

## **13. ENREGISTREMENT ET EVALUATION DES PRESTATAIRES**

13.1 Tout prestataire potentiel de l'UNICEF devra, pour être enregistré, fournir au minimum une copie d'inscription au Registre du Commerce et le questionnaire «Profil du Fournisseur» dûment rempli.

13.2 Si disponible, un Bilan Financier certifié et un Certificat de Qualité (ISO ou autre) seront fournis. Il est dans l'intérêt des soumissionnaires de fournir une information aussi complète que possible, les contrats étant attribués aux prestataires répondant aux critères de sélection de l'UNICEF.

## **14. PAYS D'ORIGINE**

Les marchandises produites en dehors de la RD Congo doivent clairement être indiquées dans l'Appel d'Offres. Il pourra être demandé aux soumissionnaires de fournir des Certificats d'Origines pour les marchandises concernées.



## **15. DROITS DE L'UNICEF**

15.1 L'UNICEF se réserve le droit d'annuler toute soumission pour les raisons mentionnées ci-dessus et aussi la possibilité d'attribuer un contrat pour un ou plusieurs éléments de la Demande de Propositions et non la totalité.

15.2 L'UNICEF se réserve le droit d'annuler toute offre reçue d'un soumissionnaire qui, de l'avis de l'UNICEF, n'est pas en mesure d'exécuter le contrat.

## **16. LIQUIDATION DE DOMMAGES**

Pour des retards de réalisation des travaux non préalablement négociés et expressément acceptés, l'UNICEF sera habilitée à réclamer une liquidation de dommages et à déduire par jour de retard 0.2% de la valeur des services conformément au Bon de Commande, jusqu'à un maximum de 10% de la valeur du marché. Tout problème émanant d'une qualité inférieure ou de non-conformité aux spécifications sera évalué et résolu indépendamment. Le paiement ou la déduction de la liquidation de dommages ne libère pas le prestataire de ses autres obligations ou engagements conformément au Bon de Commande ou à toute LTA (Agrément à Long Terme).

## **TERMES ET CONDITIONS GENERALES DE L'UNICEF**

### **1. ACCUSE DE RECEPTION**

L'accuse de réception du bon de commande ou contrat forme entre les parties un contrat dans le cadre duquel les droits et obligations des parties sont régis exclusivement par les clauses du présent bon de commande, y compris les présentes conditions générales. L'UNICEF ne sera lié par aucune clause additionnelle ou incompatible proposée par le fournisseur, sauf si une telle clause a été acceptée par écrit par un fonctionnaire de l'UNICEF dûment habilité à cet effet.

### **2. DATE DE LIVRAISON**

La date de livraison est à comprendre comme temps où les travaux sous contrat sont accomplis à l'endroit indiqué sous des conditions de livraison.

### **3. TERMES DE PAIEMENT**

- (a) Lorsque les conditions de livraison sont satisfaites, l'UNICEF effectue le paiement, sauf stipulation contraire du présent bon de commande, dans les 30 jours de la réception de la facture du fournisseur et de la copie des documents d'expédition spécifiés dans le présent bon de commande.
- (b) Si le paiement de la facture est effectué dans les délais requis dans les conditions de paiement spécifiées dans le présent bon de commande, il tiendra compte de toute remise prévue dans lesdites conditions de paiement.
- (c) Sauf dérogation autorisée par l'UNICEF, le fournisseur doit présenter une seule facture au titre du présent bon de commande, et cette facture doit indiquer le numéro du bon de commande ou contrat.

### **4. LIMITATION DES DEPENSES**

Les prix indiqués dans le présent bon de commande ne peuvent être majorés qu'avec l'accord exprès et écrit de l'UNICEF.

### **5. EXONÉRATION FISCALE**

La section 7 de la Convention sur les privilèges et immunités de l'Organisation des Nations Unies dispose entre autres que l'Organisation des Nations Unies (y compris ses organes subsidiaires), est exonérée de tout impôt direct, à l'exception de la rémunération de services d'utilité publique, et de tous droits de douane ou redevances de nature similaire à l'égard d'objets importés ou exportés pour son usage officiel. En cas de refus des autorités fiscales de reconnaître l'exonération dont bénéficie l'UNICEF en ce qui concerne lesdits impôts et droits, le fournisseur consultera immédiatement l'UNICEF en vue de déterminer une procédure mutuellement acceptable.

En conséquence, le fournisseur autorise l'UNICEF à déduire de ses factures les montants correspondant à de tels impôts, droits ou redevances qu'il aura facturés, à moins qu'il n'ait consulté l'UNICEF avant de les payer et que l'UNICEF l'ait, dans chaque cas, expressément autorisé à payer sous réserve de tels impôts, droits ou redevances. Dans un tel cas, le fournisseur remettra à l'UNICEF une preuve écrite attestant que ces impôts ou droits ont été payés et que leur paiement a été dûment autorisé.

### **6. STATUT JURIDIQUE**

Le statut juridique de l'Entrepreneur est celui d'un entrepreneur indépendant vis-à-vis de l'UNICEF. Le personnel et les sous-traitants de l'Entrepreneur ne sont en aucune façon considérés comme des employés ou des mandataires de l'UNICEF ou de l'Organisation des Nations Unies.

### **7. RESPONSABILITE DE L'ENTREPRENEUR POUR SES EMPLOYES**

L'Entrepreneur répond de la compétence professionnelle et technique de ses employés. Il choisira aux fins de l'exécution du Contrat, des personnes efficaces, respectueuses des coutumes locales et possédant de hautes qualités morales et éthiques.

### **8. INDEMNISATION**

L'entrepreneur devra indemniser, protéger et défendre à ses propres frais, l'Unicef, ses autorités, agents, fonctionnaires et employés, de toute sorte de préjudices, réclamations, exigences et responsabilités, quelle que soit la nature, y compris les couts et autres dépenses y afférents, découlant des actes ou omissions de l'entrepreneur ou de ses employés ou sous-traitants dans l'exécution du contrat. Cet article devra s'étendre, entre autres aux réclamations et responsabilités telles que l'indemnité d'invalidité, la responsabilité des produits et de celle découlant de l'utilisation des brevets d'invention et marques déposées, ou autres propriétés intellectuelles par l'entrepreneur, ses employés, autorités agents, fonctionnaires et sous-traitants. Les obligations reprises sous cet article ne cessent pas d'être en vigueur à l'expiration de ce contrat.



**9. ASSURANCE ET RESPONSABILITE CIVILE**

- (a) L'Entrepreneur est tenu de contracter et de maintenir en vigueur une assurance tous risques protégeant ses biens et tout matériel utilisé pour l'exécution du Contrat.
- (b) L'Entrepreneur est tenu de souscrire et de maintenir en vigueur toutes assurances appropriées en matière d'accidents du travail ou d'invalidité, ou l'équivalent, pour couvrir ses employés et répondre à toute réclamation résultant de blessures ou décès liés à l'exécution du Contrat.
- (c) L'Entrepreneur est également tenu de souscrire et de maintenir en vigueur une assurance d'un montant suffisant pour couvrir toute réclamation de tiers résultant de décès, blessures ou dommages matériels découlant de la fourniture de services dans le cadre du Contrat, ou du fonctionnement de tout véhicule, bateau, aéronef ou autre engin appartenant ou loué à l'Entrepreneur, ses agents, préposés, employés et sous-traitants accomplissant une tâche ou fournissant un service lié au Contrat.
- (d) Sauf dans le cas de l'assurance en matière d'accidents du travail et d'invalidité visée au paragraphe 9.b ci-dessus, les polices d'assurance visées dans le présent article :
  - (i) Reconnaîtront à l'UNICEF la qualité de co-assuré;
  - (ii) Contiendront une clause de renonciation à la subrogation de l'assureur dans les droits de l'Entrepreneur contre l'UNICEF;
  - (iii) Disposeront que l'UNICEF doit être avisé par écrit 30 jours à l'avance, par l'assureur, de toute annulation ou modification de la couverture.
- (e) L'Entrepreneur est tenu de produire à la demande de l'UNICEF la preuve qu'il a contracté les assurances visées dans le présent article.

**10. INSTRUCTIONS D'AUTORITES EXTERIEURES**

Sollicitera ni n'acceptera d'instructions d'aucune autorité autre que l'UNICEF dans le cadre des services fournis aux fins du Contrat. Il s'abstiendra de toute action pouvant porter préjudice à l'UNICEF ou à l'Organisation des Nations Unies et exécutera ses engagements en ayant pleinement égard aux intérêts de l'UNICEF.

**11. CHARGES**

L'Entrepreneur ne permettra pas que soit déposé ou maintenu auprès d'un officier public, ou auprès de l'UNICEF, ou d'une autre manière, aucun privilège, hypothèque, action en saisie, ou autre charge ou servitude en raison de sommes dues ou qui viendraient à être dues pour des travaux exécutés ou des matériaux fournis dans le cadre du Contrat ou en raison de toute réclamation ou demande contre l'Entrepreneur.

**12. PROPRIETE DU MATERIEL**

Le matériel et les biens fournis par l'UNICEF restent sa propriété et doivent lui être restitués à la fin du Contrat, ou avant la fin du Contrat lorsque l'Entrepreneur n'en a plus besoin, et ce dans l'état où celui-ci les a reçus, compte tenu de l'usure normale. L'Entrepreneur est tenu d'indemniser l'UNICEF pour le matériel dont il est établi qu'il a subi des dommages ou des dégradations supérieures à l'usure normale.

**13. DROITS D'AUTEURS, BREVETS ET AUTRES DROITS EXCLUSIFS**

La propriété intellectuelle et les autres droits de propriété, entre autres les brevets, droits d'auteur et marques déposées, concernant les produits, documents ou autres matériaux ayant un lien direct avec le Contrat ou produits, préparés ou recueillis aux fins du Contrat, appartiennent à l'UNICEF. Sur demande de l'UNICEF, l'Entrepreneur est tenu de prendre toutes actions nécessaires, d'établir, signer, et valider tout document requis et, généralement, de prêter son concours en vue d'obtenir et de transférer à l'UNICEF de tels droits, conformément à la loi applicable.

**14. CARACTERE CONFIDENTIEL DES DOCUMENTS ET DES INFORMATIONS**

- (a) Tous documents, dessins, plans et rapports, toutes cartes, photographies, mosaïques, recommandations, évaluations et autres données élaborés ou reçus par l'Entrepreneur aux fins du Contrat sont la propriété de l'UNICEF. Ils doivent être traités comme des documents confidentiels qui ne seront remis qu'aux fonctionnaires habilités de l'UNICEF après achèvement des travaux prévus dans le Contrat.
- (b) L'Entrepreneur ne peut révéler en aucune circonstance à un particulier, à un gouvernement ou à une autorité autre que l'UNICEF, les informations dont il a connaissance en raison de sa collaboration avec l'UNICEF et qui n'ont pas été rendues publiques, sauf autorisation de l'UNICEF; il lui est également interdit de chercher à retirer un avantage de telles informations. Ces obligations n'expirent pas à la fin du Contrat.



#### **15. FORCE MAJEURE ET AUTRES EVENEMENTS**

- (a) L'expression "force majeure" utilisée dans le présent article s'entend des catastrophes naturelles, guerres (déclarées ou non), invasions, révolutions, insurrections ou tous autres actes de nature ou de portée similaires.
- (b) Lorsque survient un cas de force majeure qui l'empêche totalement ou partiellement d'honorer les obligations et les responsabilités qui lui incombent en vertu du Contrat, l'Entrepreneur est tenu d'en aviser dès que possible l'UNICEF par écrit et en détail. L'Entrepreneur doit également notifier l'UNICEF de tout changement de circonstance ou de tout événement qui entrave ou peut entraver l'exécution du Contrat. Cette notification devrait comporter des mesures que l'Entrepreneur propose de prendre, y compris des alternatives qui ne sont pas touchées par le cas de force majeure à l'exécution du Contrat. Une fois dûment informé conformément au présent article, l'UNICEF a le droit, à sa seule discrétion, de prendre toutes mesures qu'il juge appropriées ou nécessaires au regard des circonstances, et notamment d'accorder à l'Entrepreneur une prorogation raisonnable du délai qui lui est imparti pour s'acquitter des obligations découlant du Contrat.
- (c) Lorsque l'Entrepreneur se trouve par force majeure dans l'incapacité permanente, totale ou partielle, d'honorer les obligations et les responsabilités qui découlent pour lui du Contrat, l'UNICEF a le droit de suspendre ou résilier celui-ci dans les conditions fixées à l'article 15 ("Résiliation"), sauf que le préavis est dans ce cas de sept (7) jours et non de trente (30) jours.

#### **16. RESILIATION DU CONTRAT**

Chacune des Parties peut résilier le Contrat pour juste motif, en tout ou en partie, moyennant un préavis écrit de 30 jours à l'autre Partie. L'engagement d'une procédure d'arbitrage en vertu de l'article 16 ("Règlement des différends") n'est pas considéré comme une résiliation du Contrat.

L'UNICEF se réserve le droit de résilier à tout moment le présent Contrat sans motiver sa décision moyennant préavis écrit de trente (30) [À PRÉCISER EN FONCTION DE LA LONGUEUR DU CONTRAT] jours à l'Entrepreneur. L'UNICEF rembourserait alors à l'Entrepreneur les dépenses que celui-ci avait raisonnablement engagées avant de recevoir le préavis.

En cas de résiliation du Contrat par l'UNICEF en vertu du présent article, l'UNICEF n'est tenu de payer à l'Entrepreneur que pour les travaux et services exécutés à la satisfaction de l'UNICEF conformément à ce qui est expressément prévu dans le Contrat. L'Entrepreneur devrait prendre immédiatement des mesures pour terminer les travaux et services d'une manière rapide et ordonnée et minimiser les pertes et dépenses

Si l'Entrepreneur fait faillite, est mis en liquidation, est déclaré insolvable ou procède à une cession au bénéfice de ses créanciers, ou si un syndic ou administrateur de faillite ou un liquidateur est nommé, l'UNICEF a la faculté, sans préjudice de tous autres droits ou recours qu'il peut faire valoir en vertu des présentes conditions, de résilier immédiatement le Contrat. L'Entrepreneur est tenu d'aviser immédiatement l'UNICEF s'il se trouve dans l'un des cas ci-dessus.

#### **17. CESSION ET SOUS-TRAITANCE**

L'Entrepreneur ne peut transférer, céder, mettre en gage, nantir ou autrement disposer tout ou partie de ses droits, créances ou obligations découlant du présent Contrat, sauf autorisation écrite préalable de l'UNICEF.

L'Entrepreneur doit obtenir au préalable, dans chaque cas, l'approbation et l'accord écrit de l'UNICEF avant d'engager des sous-traitants. Cette approbation ne dégage l'Entrepreneur d'aucune des obligations qui découlent pour lui du Contrat. Tout contrat de sous-traitance est régi par les dispositions du Contrat et doit y être conforme.

#### **18. CESSION ET INSOLVABILITÉ**

1. Sauf s'il obtient au préalable l'autorisation écrite de l'UNICEF, le fournisseur ne peut céder, transférer, donner en gage ou autrement disposer du présent bon de commande, même en partie, ni d'aucun de ses droits ou obligations au titre du présent bon de commande.
2. En cas d'insolvabilité du fournisseur ou de changement dans le contrôle de son entreprise pour cause d'insolvabilité, l'UNICEF pourra, sans préjudice de tous autres droits ou recours, résilier immédiatement le présent bon de commande par notification écrite au fournisseur.

#### **19. UTILISATION DU NOM, DE L'EMBLEME OU DU SCEAU OFFICIEL DE L'UNICEF**

L'Entrepreneur ne fera état en aucune façon de sa qualité de cocontractant de l'UNICEF. Il s'abstiendra d'utiliser de quelque façon que ce soit le nom, l'emblème ou le sceau officiel de l'UNICEF ou de l'Organisation des Nations Unies ou toute abréviation du nom de ces institutions dans le cadre de ses activités ou dans d'autres circonstances.

**20. NON OCTROI D'AVANTAGES AUX FONCTIONNAIRES**

L'Entrepreneur certifie qu'aucun fonctionnaire de l'UNICEF ou de l'Organisation des Nations Unies n'a reçu ni ne recevra, directement ou indirectement, un quelconque avantage en rapport avec le Contrat ou l'attribution du Contrat. Il reconnaît que le non-respect de cette disposition constitue une violation d'une condition essentielle du Contrat.

**21. INTERDICTION DE TOUTE PUBLICITÉ**

Le fournisseur ne rendra pas public, par voie publicitaire ou autre, le fait qu'il fournit des biens ou des services à l'UNICEF sans y avoir été, dans chaque cas, expressément autorisé par l'UNICEF.

**22. REGLEMENT DES DIFFERENDS**

**Règlement Amiable**

Les Parties font de leur mieux pour régler à l'amiable tout différend, litige ou réclamation découlant du Contrat, de sa résiliation, sa nullité ou sa violation. Si les Parties souhaitent rechercher un règlement amiable par voie de conciliation, la conciliation doit être conduite conformément aux règles de conciliation de la Commission des Nations Unies pour le droit commercial international (CNUDCI) alors en vigueur, ou à toute autre procédure dont les Parties pourront convenir.

**Arbitrage**

Si un différend, litige ou réclamation découlant du Contrat, de sa résiliation, sa nullité ou sa violation, ou qui y est relatif, n'est pas réglé à l'amiable selon le paragraphe 1 du présent article dans les soixante (60) jours de la réception par l'une des Parties de la demande de règlement amiable faite par l'autre Partie, le différend, litige ou réclamation doit être soumis par l'une ou l'autre Partie à arbitrage, conformément au Règlement d'arbitrage de la Commission des Nations Unies pour le droit commercial international alors en vigueur, y compris les dispositions sur la loi applicable. Le tribunal arbitral n'a pas le pouvoir d'accorder de dommages-intérêts à titre de sanction. En outre, à moins que cela ait expressément convenu par le présent bon de commande, le tribunal arbitral n'a pas le pouvoir d'accorder des intérêts [DANS DES CAS SPECIAUX, ET APRES AVOIR OBTENU L'AVIS DU BUREAU DES AFFAIRES JURIDIQUES, ON POURRAIT AJOUTER : «excédant SIX POURCENT (6%), tels intérêts ainsi acceptés ne peuvent être que des intérêts simples»] Les Parties sont liées par la sentence arbitrale rendue au terme dudit arbitrage comme valant règlement final et définitif du différend, litige ou réclamation.

**23. PRIVILEGES ET IMMUNITES**

Aucune disposition du Contrat ne peut être interprétée comme une renonciation, expresse ou tacite, aux privilèges et immunités de l'Organisation des Nations Unies, y compris ses organes subsidiaires.

**24. TRAVAIL DES ENFANTS**

L'Entrepreneur déclare et garantit que ni l'Entrepreneur, ni aucune des entreprises qui lui sont affiliées, n'est engagé dans aucune pratique incompatible avec les droits énoncés dans la Convention relative aux droits de l'enfant, notamment l'article 32 de celle-ci qui dispose que tout enfant doit être protégé contre l'accomplissement de tout travail comportant des risques ou susceptible de compromettre son éducation ou de nuire à sa santé ou à son développement physique, mental, spirituel, moral ou social.

Tout manquement à cette déclaration et garantie donne à l'UNICEF le droit de résilier immédiatement le Contrat, sans être redevable d'aucune pénalité au titre d'une telle résiliation et sans que sa responsabilité soit engagée d'aucune autre manière.

**25. MINES**

L'Entrepreneur déclare et garantit que ni lui ni aucune de ses filiales n'est directement et activement impliquée dans des brevets, développement, assemblage, production, commerce ou manufacture de mines ou de composants fondamentalement entrant dans la fabrication de mines. Le terme "mine" se réfère aux engins définis à l'article 2, paragraphes 1, 4 et 5 du Protocole II additionnel à la Convention de 1980 sur l'interdiction ou la limitation de l'emploi de certaines armes classiques qui peuvent être considérées comme produisant des effets traumatiques excessifs ou comme frappant sans discriminations.

Tout manquement à cette déclaration et garantie donne à l'UNICEF le droit de résilier immédiatement le Contrat, sans être redevable d'aucune pénalité au titre d'une telle résiliation et sans que sa responsabilité soit engagée d'aucune autre manière.



**26. MODIFICATION**

Aucune modification du Contrat, aucune dérogation à ses dispositions, aucun lien supplémentaire entre l'UNICEF et l'Entrepreneur ne sont valables et opposables à l'UNICEF s'ils n'ont fait l'objet d'un amendement au Contrat signé par le fonctionnaire de l'UNICEF autorisé.

**27. REMPLACEMENT DU PERSONNEL**

L'UNICEF se réserve le droit de demander à l'entrepreneur de remplacer le personnel affecté à l'exécution des tâches repris dans le contrat, si celui-ci n'exécute pas le travail à sa satisfaction. Après avis écrit, l'entrepreneur soumettra à l'UNICEF, pour revue et approbation, le curriculum vitae des candidats appropriés dans trois (3) jours ouvrables. L'entrepreneur doit remplacer le personnel non qualifié dans les sept (7) jours ouvrables suivant le choix de l'UNICEF.

Si, pour n'importe quel motif, un ou plusieurs travailleurs indispensables de l'entrepreneur devient indisponibles pour le travail sous contrat, l'entrepreneur informera l'UNICEF 14 jours à l'avance et devra obtenir son approbation avant de procéder au remplacement de ces travailleurs. Le personnel indispensable :

- (a) Personnel identifié dans la proposition de prix comme les personnes indispensables (en tant qu'individu, associés, directeurs, auditeurs principaux) à affecter à l'exécution du contrat.
- (b) Personnes dont les CV ont été soumis avec la proposition de prix; et
- (c) Personnes qui ont été désignées comme personnes indispensables dans l'accord entre l'entrepreneur et l'UNICEF pendant les négociations.

En informant l'UNICEF, l'entrepreneur fournira une explication des circonstances nécessitant le remplacement proposé et lui soumettra la justification ainsi que les qualifications détaillées du nouvel employé pour permettre l'évaluation de l'impact sur l'engagement.

L'acceptation d'un nouvel employé par l'UNICEF ne dégage pas l'entrepreneur de ses responsabilités de respecter les clauses du contrat.